



WORKHORSE

特點：

可靠的氧系生產

堅固, 低使用環境要求設計

緊湊, 輕巧的結構設計, 提供更大的彈性

連續的氧氣壓力輸出

優點：

低設備投資與保養費用

不需外加氧氣儲存槽

適用在任何地區的工業

延長空氣壓縮機壽命

Workhorse 家族

氧氣 濃縮系統



Workhorse 家族是經工程專業設計的套裝系統，安裝在堅固的平臺上，可提供可靠，免保養的氧氣供應。Workhorse 在先進的純化器（ATF）幫助下，設計的更簡單，輕巧精緻。

Workhorse 的優點

Workhorse簡化了氧氣系統的選擇與安裝，只要插上電源，打開開關就會有安靜與可靠高純度的氧氣產出。每一台 Workhorse 都說明了 ATF 生產工藝的可靠性。所有的零件都完美的安置在此設備上，並獲致最佳效能。

當氧氣來源或時間上出問題時，Workhorse 提供了一個絕佳的解決方案以滿足工程系統的需求。沒有任何變壓吸附的產品，能夠像 Workhorse 提供如此經濟的，免保養的氧氣濃縮系統。



TopLab

www.toplab17.com

臺北市內湖區成功路四段 214 巷 1 弄 5 號 5F

華東聯絡處：

江蘇省昆山市柏廬中路 401 號 707 室

東莞聯絡處：

東莞市東城區東泰花園豐華苑 D 棟 102 鋪

TEL : +886-2-87912436

FAX : +886-2-87912416

TEL : 0512-5517 0645

FAX : 0512-5726 9786

TEL : 0769-2234 7585

FAX : 0769-2234 1586

Workhorse 家族

Workhorse-8 系列

Workhorse-8 提供純度 90~95%，0~8 標準立方英尺/小時 (0~3.8 標準升/分鐘) 的氧氣產量。

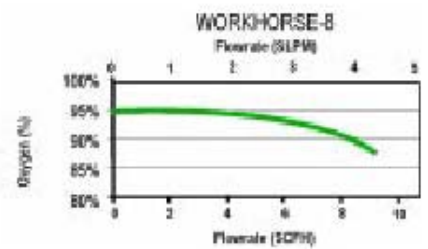

Workhorse-12系列

Workhorse-12 提供純度 90~95%，0~12 標準立方英尺/小時 (0~5.7 標準升/分鐘) 的氧氣產量。

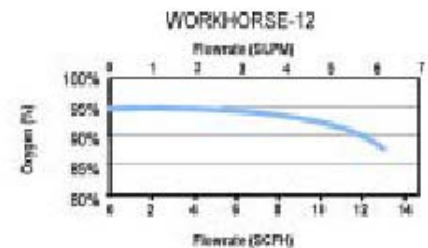

Workhorse-15系列

Workhorse-15 提供純度 90~95%，0~15 標準立方英尺/小時 (0~7.1 標準升/分鐘) 的氧氣產量。

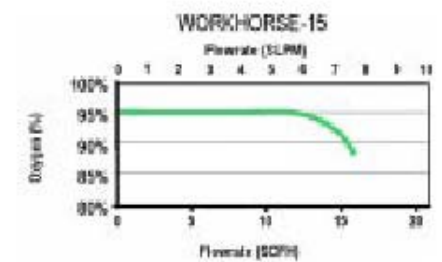

Workhorse 性能資料

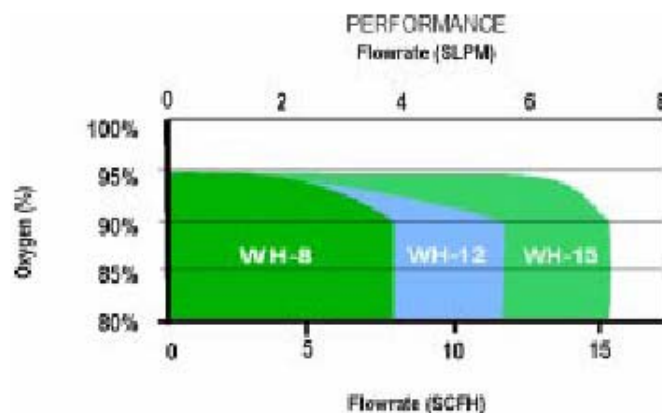

Workhorse 性能資料

此技術資料僅作為 Workhorse 選型之用。性能資料是以實驗室環境下測試獲得。若需更多資訊，請聯絡代理商。

ATF 優點:

ATF® 氧氣模組與變壓吸附 (PSA) 的原理組合而成一套獨特，專利的設計，它比傳統的變壓吸附 (PSA) 系統更緊湊，有效率，堅固，而且更便宜。

ATF® 模組提供空前的設計彈性，使的它可應用在廠內，輪船以往不可能實現的氧氣生產

ATF® vs. 傳統設備 變壓吸附系統

	傳統	ATF
氣動接頭	40-60	10
電接點	20-30	5
電磁閥	2-8	0
控制電路	需要	無
進口壓力需求 (PSIG)	90	20
降壓調節閥	需要	無
保養	扎實	最小
氧氣儲存槽	需要	無

封裝後尺寸

英寸 (毫米)

Workhorse-8

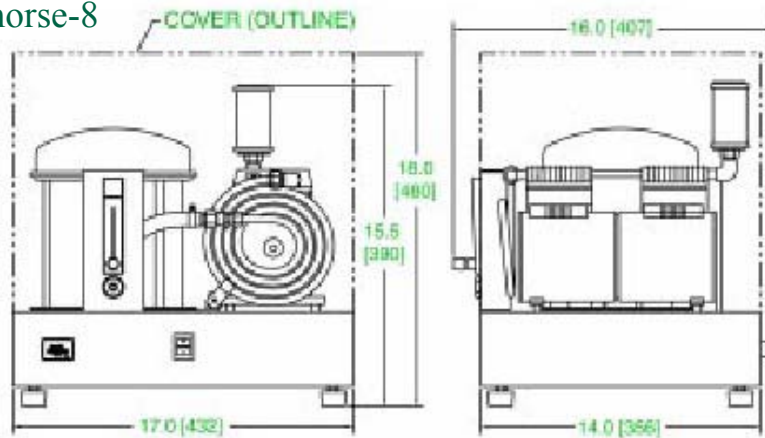

Workhorse-12

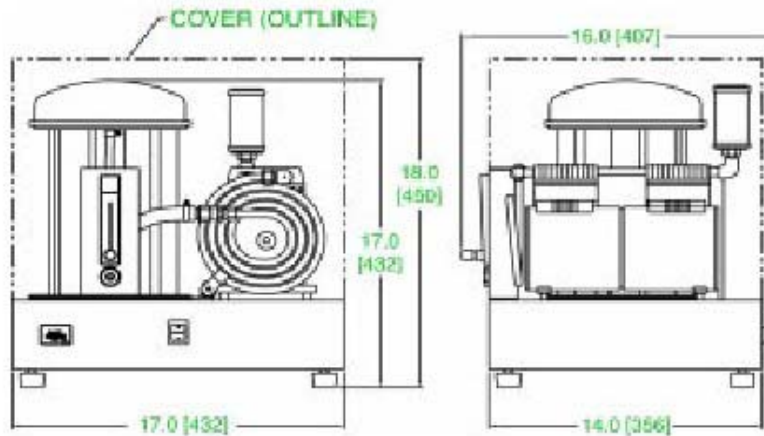

Workhorse-15

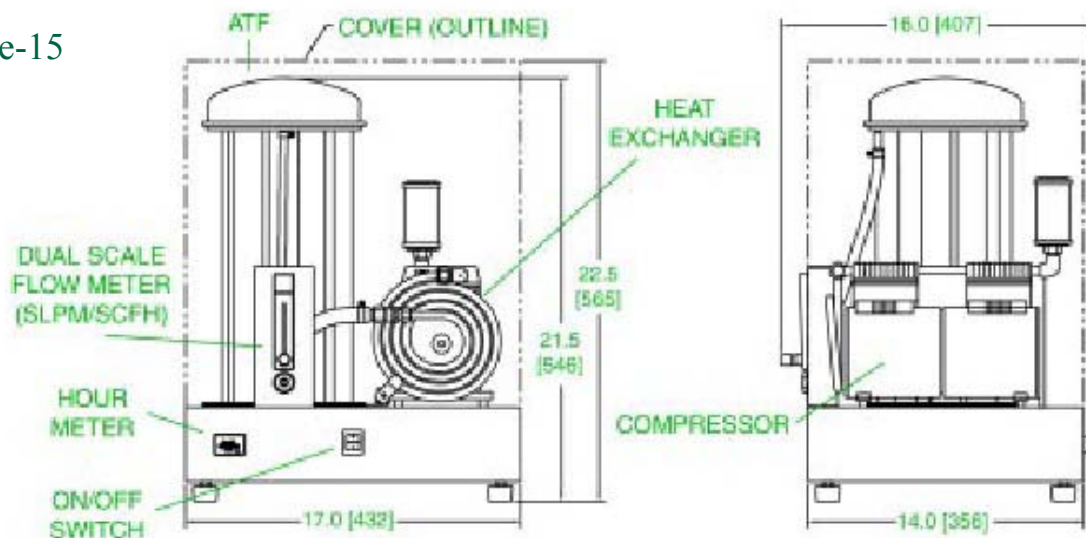

Workhorse 的技術指標

環境溫度參數

外箱內部操作時
40°F - 130°F (4°C - 54°C)

儲藏溫度
0°F - 140°F (-18°C - 60°C)

輸出的氧氣露點溫度
-100°F (-73°C)

形體外觀

O₂ 出口
1/8" NPT 螺母管件接頭.

電力

耗電量接近 450 W.

圖示選配的外箱適用同型氧氣發生器



Workhorse 規格與性能

Name	Model #	Power Supply	Performance Data		Weight (Mass)
			Flow 90%(+3%/-5%) O ₂ at:	Oxygen Delivery Pressure	
Workhorse-8	5665	120 V, 60 Hz	8.0 SCFH 3.8 SLPM 0.2 m ³ /hr 16 lb/day	9.0 psig 0.6 bar 470 mm Hg 250 in H ₂ O	43 lbs 20 kg
	5679	208-240 V, 60 Hz			
	5673	220-240 V, 50 Hz			
Workhorse-12	5685	120 V, 60 Hz	12 SCFH 5.7 SLPM 0.3 m ³ /hr 24 lb/day	9.0 psig 0.6 bar 470 mm Hg 250 in H ₂ O	47 lbs 21 kg
	5699	208-240 V, 60 Hz			
	5693	220-240 V, 50 Hz			
Workhorse-15	5719	120 V, 60 Hz	16 SCFH 7.1 SLPM 0.4 m ³ /hr 30 lb/day	7.0 psig 0.5 bar 360 mm Hg 190 in H ₂ O	49 lbs 22 kg
	5735	208-240 V, 60 Hz			
	5727	220-240V, 50 Hz			

Workhorse 配件

Part No.	Description
9135	Continuous Oxygen Monitor (Factory Installed Option)
9148	Cover, Workhorse-15, 120V, 60 Hz
9152	Cover, Workhorse-15, 220-240V, 50 Hz
9156	Cover, Workhorse-15, 208-240V, 60 Hz
9164	Cover, Workhorse-8/Workhorse-12, 120V, 60 Hz
9168	Cover, Workhorse-8/Workhorse-12, 220-240V, 50 Hz
9172	Cover, Workhorse-8/Workhorse-12, 208-240V, 60 Hz

長效可靠的簡化專利

ATF® 氧氣模組的獨特設計，簡化了一堆傳統變壓吸附 (PSA) 系統的零件與接頭，建置在 ATF® 模組內的專利單轉分配閥，小馬達驅動，持續以低速旋轉。此閥自我清潔，不用保養，不受外在異物與污染物所影響，它順序的將壓縮空氣導引至四組吸附床，與此同時，另外四組吸附床經由閥門脫附至大氣中。十二組中的另外四組則經由閥門相互連接平衡壓力，並依序吸附，脫附的轉換。相對於傳統變壓吸附 (PSA) 系統，ATF® 的低壓操作去除了惱人噪音，也節省了壓力調節閥，並節約了空壓機的負重。



TopLab

www.toplab17.com

臺北市內湖區成功路四段 214 巷 1 弄 5 號 5F
 華東聯絡處：
 江蘇省昆山市柏廬中路 401 號 707 室
 東莞聯絡處：
 東莞市東城區東泰花園豐華苑 D 棟 102 鋪

TEL : +886-2-87912436 FAX : +886-2-87912416
 TEL : 0512-5517 0645 FAX : 0512-5726 9786
 TEL : 0769-2234 7585 FAX : 0769-2234 1586

Workhorse Profile 家族

氧氣濃縮系統



Workhorse-23 Profile

SeQual 很榮幸的介紹此革命性，能生產 23 標準立方英尺/小時的氧氣系統（包一個括集成的無油空壓機），與前代的 12 和 15 氧氣濃縮系統同樣大小。

Workhorse-15 profile

新的 Workhorse-15 Profile 系統提供和標準型 Workhorse 同樣傑出的性能，但體積更小。現在 Workhorse-15 技術可以用來替代舊型，空間較小，已存在的系統。無論是 23 或 15 標準立方英尺/小時的需求，SeQual Profile 系列使用了對的，適合各種應用的氧氣濃縮器。

Workhorse-23 Profile 系列

Workhorse-23 Profile 提供純度 90~95%，0~23 標準立方英尺/小時（0~10.8 標準升/分鐘）的氧氣產量。

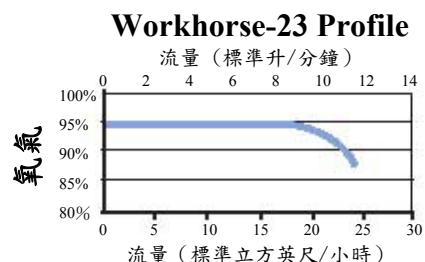

Workhorse-15 Profile 系列

Workhorse-15 Profile 提供純度 90~95%，0~15 標準立方英尺/小時（0~7.1 標準升/分鐘）的氧氣產量。

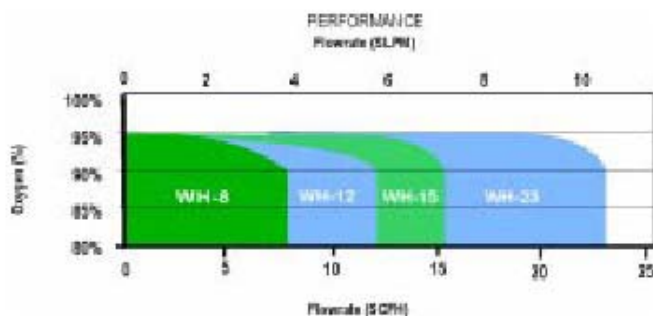
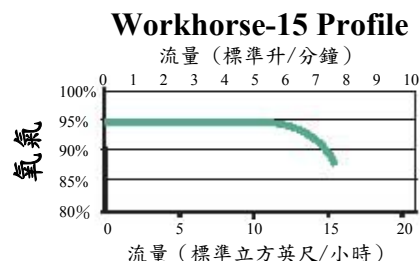

Workhorse 性能資料

此技術資料僅作為 Workhorse 選型之用。性能資料是以實驗室環境下測試獲得。若需更多資訊，請聯絡代理商。



TopLab

www.toplab17.com

臺北市內湖區成功路四段 214 巷 1 弄 5 號 5F
 華東聯絡處：
 江蘇省昆山市柏廬中路 401 號 707 室
 東莞聯絡處：
 東莞市東城區東泰花園豐華苑 D 棟 102 舖

TEL : +886-2-87912436 FAX : +886-2-87912416
 TEL : 0512-5517 0645 FAX : 0512-5726 9786
 TEL : 0769-2234 7585 FAX : 0769-2234 1586

封裝後尺寸

英寸 (毫米)

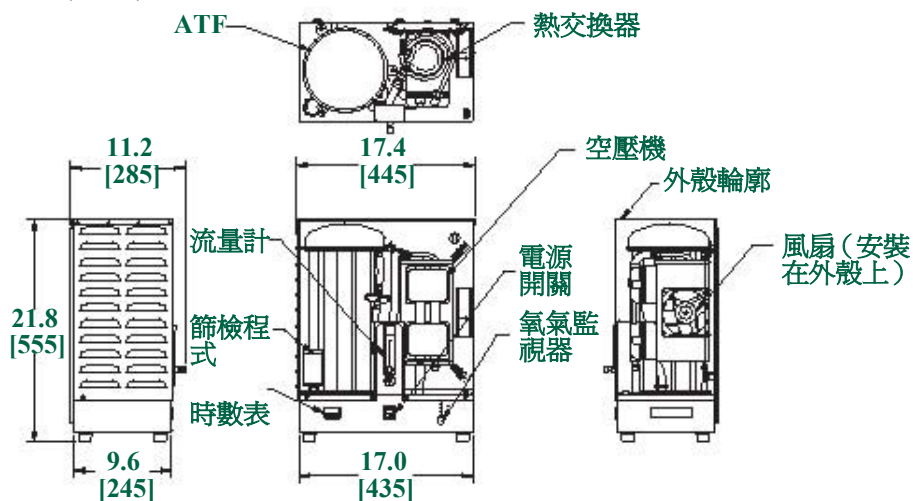

Workhorse 的技術指標

環境溫度參數

外箱內部操作時
40°F - 130°F (4°C - 54°C)

儲藏溫度
0°F - 140°F (-18°C - 60°C)

輸出的氧氣露點溫度
-100°F (-73°C)

形體外觀

O₂ 出口
1/8" NPT 螺母管件接頭
外蓋包含風扇：標準配置
背面掛置托架：標準配置
工作時數計量：標準配置
線上式氧分儀：選配

電力

耗電量接近 450 W.

名稱	型號#	電源	性能資料		重量
			氧氣流量 90% (+3%/-5%) :	氧氣 輸出壓力	
Workhorse-15	5769	120 V, 60 Hz	15 SCFH 7.1 SLPM 0.4 m ³ /hr 30 lb/day	7.0 psig 0.5 bar 360 mm Hg 190 in H ₂ O	67 lbs 30 kg
	5785	208-240 V, 60 Hz			
	5777	208-240 V, 50 Hz			
Workhorse-23	5755	120 V, 60 Hz	23 SCFH 11 SLPM 0.7 m ³ /hr 46 lb/day	7.0 psig 0.5 bar 360 mm Hg 190 in H ₂ O	78 lbs 35 kg
	5759	208-240 V, 60 Hz			
	5763	208-240V, 50 Hz			

零件號	說明
9135	線上式氧分儀 (選配, 原廠安裝)



臺北市內湖區成功路四段 214 巷 1 弄 5 號 5F
 華東聯絡處：
 江蘇省昆山市柏廬中路 401 號 707 室
 東莞聯絡處：
 東莞市東城區東泰花園豐華苑 D 棟 102 鋪

TEL : +886-2-87912436 FAX : +886-2-87912416
 TEL : 0512-5517 0645 FAX : 0512-5726 9786
 TEL : 0769-2234 7585 FAX : 0769-2234 1586